

**NOTES**

1. COMPTOIR DE CUISINE
2. ÉVIER SIMPLE
3. PLAQUE DE CUISSON
4. GARDE-ROBE AVEC TABLETTE ET TRINGLE À CINTRES EN INOX, AINSI QUE PORTES PLIANTES
5. BASE DE DOUCHE
6. ENSEMBLE DE DOUCHETTE INCLUANT TÊTE DE DOUCHE, DOUCHE-TÉLÉPHONE SUR TIGE VERTICALE AVEC BOYAU FLEXIBLE DE 6 pi, ROBINET À LEVIER AVEC ÉQUILIBRAGE DE PRESSION, INVERSEUR À LEVIER
7. COMPTOIR DE LAVABO SEMI-ENCASTRÉ
8. CABINET D'AISANCE AVEC CUVETTE ALLONGÉE, CHASSE D'EAU CHROMÉ DU CÔTÉ LAVABO ET SIÈGE (HAUTEUR 16 1/2 po)
9. PHARMACIE SEMI-ENCASTRÉE
10. SUPPORT À SERVIETTES
11. CHAUFFE-EAU
12. PORTE EXISTANTE DANS NOUVELLE OUVERTURE AVEC SEUIL TOMBANT
13. PORTE COULISSANTE
14. FENÊTRE COULISSANTE
15. TABLETTES
16. PORTE BATTANTE
17. PLINTHE ÉLECTRIQUE
18. APPAREIL DE CHAUFFAGE RAYONNANT
19. PANNEAUX ÉLECTRIQUE EXISTANT
20. PANNEAU DE SIGNALISATION
21. PLANS INCLINÉS

**LÉGENDES**

- CLOISONS EXISTANTES
- NOUVELLE CLOISONS EN GYPSE SANS DEGRÉ DE RÉSISTANCE AU FEU
- NOUVELLE CLOISON EN GYPSE AVEC DEGRÉ DE RÉSISTANCE AU FEU TEL QU'EXISTANT
- CLOISONS EXISTANTES RÉPARÉES AYANT DEGRÉ DE RÉSISTANCE AU FEU EN AJOUTANT PANNEAUX DE GYPSE ET ISOLANTS IGNIFUGES POUR RECONSTITUER L'INTÉGRALITÉ DU DEGRÉ DE RÉSISTANCE AU FEU TEL QU'EXISTANT
- MUR EXTÉRIEUR RÉPARÉ TEL QU'EXISTANT
- NOUVELLE PORTE
- PORTE EXISTANTE
- FOND DE CLOUAGE À PLEINE HAUTEUR

**NE PAS CONSTRUIRE  
AVEC CE PLAN**

No Date Émissions Par

**Société Logique**  
design universel | universal design

3210, rue Rachel Est, Montréal Qc H1W 1A4  
Téléphone: 514-522-8284 Télécopieur: 514-522-2659  
www.societelogique.org info@societelogique.org

Projet:  
RÉAMÉNAGEMENT DU LOGEMENT 303  
HABITATION SAINT-JOSEPH  
MONTRÉAL, QUÉBEC

Titre:  
**PLAN DE RÉAMÉNAGEMENT**

Sceau: Dessiné par: AK  
Vérifié par: AK  
No dossier: 3367  
Échelle: INDIQUÉE  
Date: NOVEMBRE 2019  
Croquis no: **A1**

**NOTES POUR ÉLÉVATIONS**

1. TABLETTE FIXE EN MÉLAMINE
2. TRINGLE À CINTRES EN ACIER INOXYDABLE AJUSTABLE EN HAUTEUR
3. PANIERS AVEC COULISSES
4. COUP DE PIED
5. APPAREIL D'ÉCLAIRAGE ENCASTRÉ
6. APPAREIL D'ÉCLAIRAGE MUNI DE DÉTECTEUR DE MOUVEMENT
7. TABLETTES FIXES AVEC SUPPORTS DE BOIS
8. PRISE ÉLECTRIQUE
9. POIGNÉES EN «D»
10. LOQUET À LEVIER (CÔTÉ INTÉRIEUR DE LA SALLE DE BAIN)

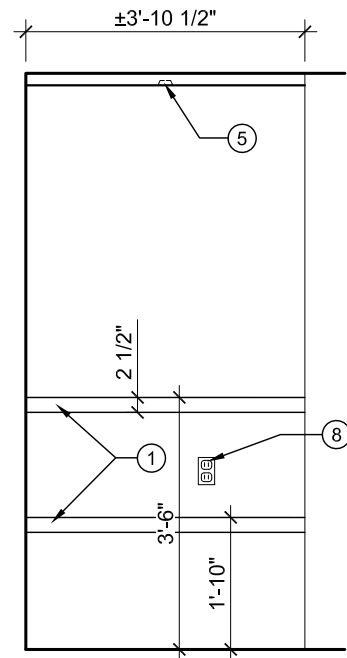

6 ÉLÉVATION : TABLETTES  
Échelle : 3/8" = 1'-0"

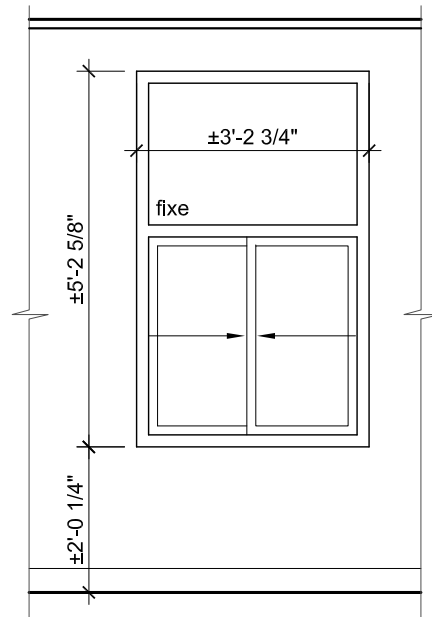

5 ÉLÉVATION : FENÊTRE  
Échelle : 3/8" = 1'-0"

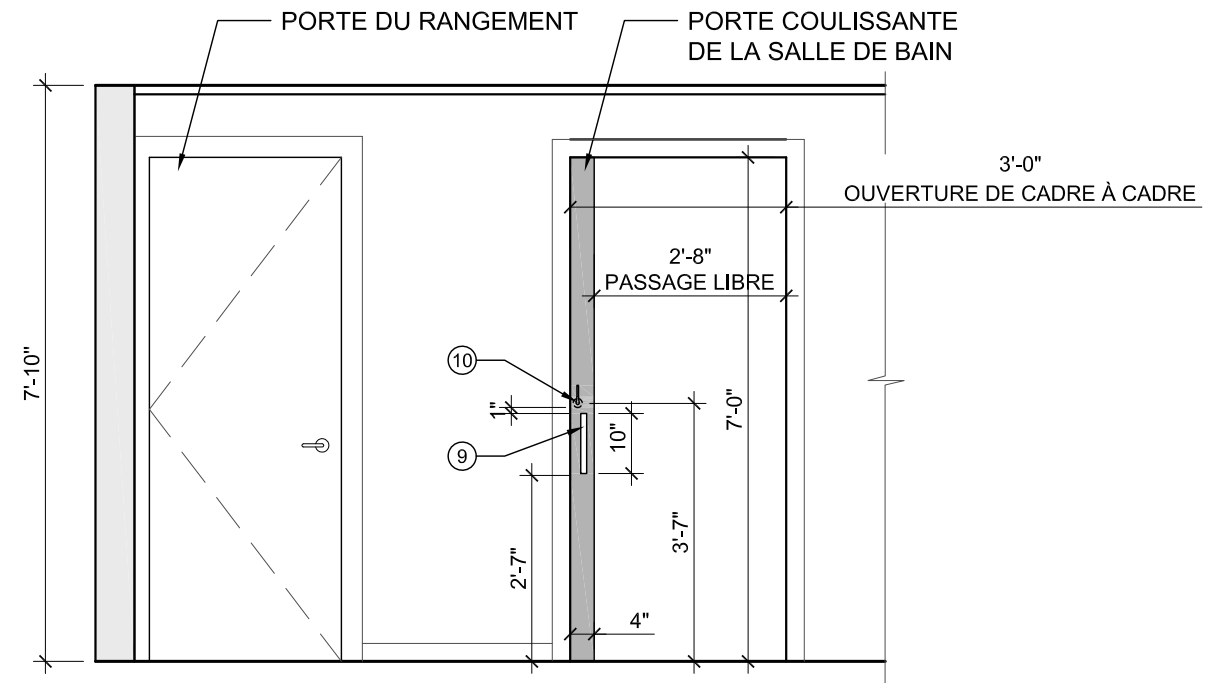

4 ÉLÉVATION : PORTE COULISSANTE  
Échelle : 3/8" = 1'-0"

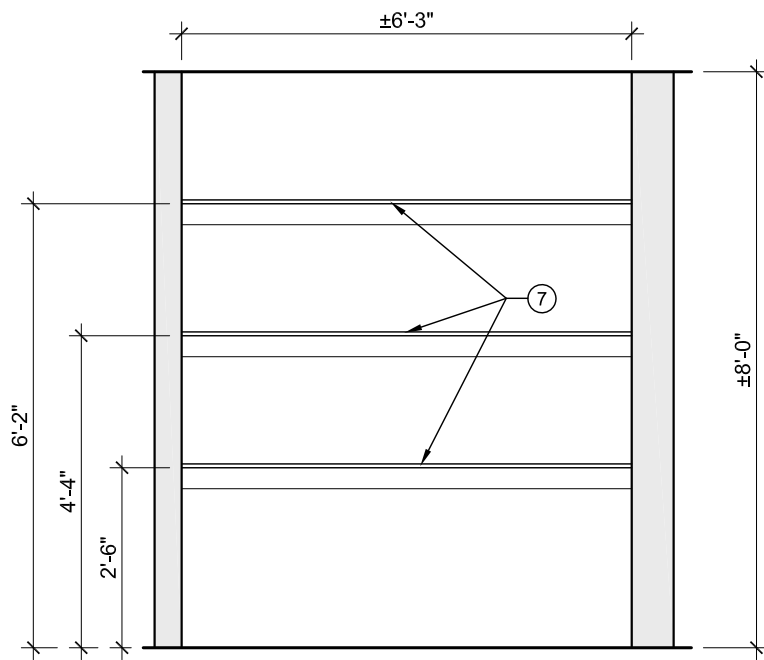

3 ÉLÉVATION : TABLETTES RANGEMENT  
Échelle : 3/8" = 1'-0"

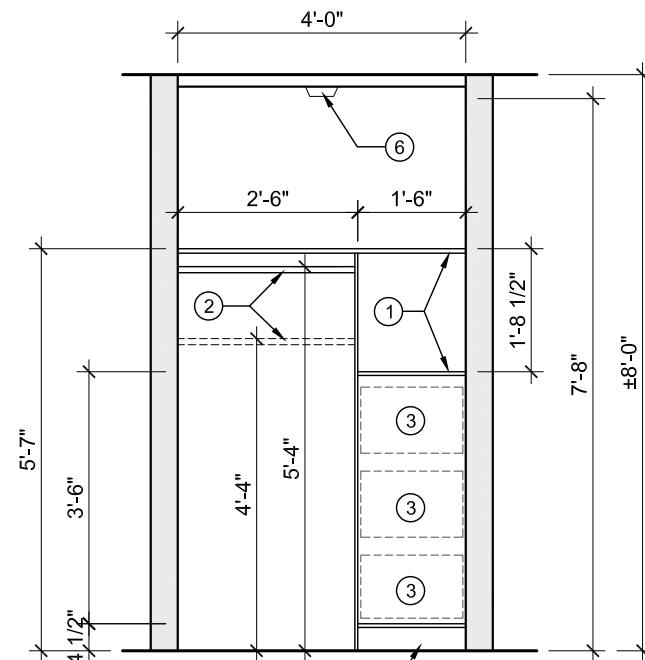

2 ÉLÉVATION : GARDE-ROBE  
Échelle : 3/8" = 1'-0"

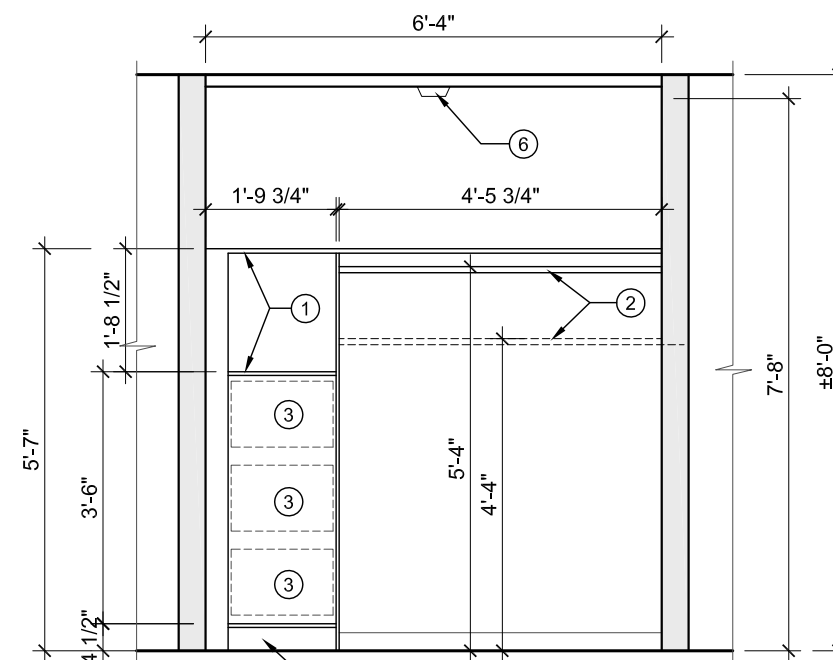

1 ÉLÉVATION : GARDE-ROBE  
Échelle : 3/8" = 1'-0"

**NE PAS CONSTRUIRE  
AVEC CE PLAN**

No Date Émissions Par

**Société Logique**  
design universel | universal design

3210, rue Rachel Est, Montréal Qc H1W 1A4  
Téléphone: 514-522-8284 Télécopieur: 514-522-2659  
www.societelogique.org info@societelogique.org

Projet:  
RÉAMÉNAGEMENT DU LOGEMENT 303  
HABITATION SAINT-JOSEPH  
MONTRÉAL, QUÉBEC

Titre:  
ÉLÉVATIONS INTÉRIEURES

Sceau: Dessiné par: AK  
Vérifié par: AK  
No dossier: 3367  
Échelle: INDIQUÉE  
Date: NOVEMBRE 2019  
Croquis no: A3

