

NOTES

1. COMPTOIR DE CUISINE
2. ÉVIER SIMPLE
3. PLAQUE DE CUISSON
4. GARDE-ROBE AVEC TABLETTE ET TRINGLE À CINTRES EN INOX, AINSI QUE PORTES PLIANTES
5. BASE DE DOUCHE
6. ENSEMBLE DE DOUCHETTE INCLUANT TÊTE DE DOUCHE, DOUCHE-TÉLÉPHONE SUR TIGE VERTICALE AVEC BOYAU FLEXIBLE DE 6 pi, ROBINET À LEVIER AVEC ÉQUILIBRAGE DE PRESSION, INVERSEUR À LEVIER
7. COMPTOIR DE LAVABO SEMI-ENCASTRÉ
8. CABINET D'AISANCE AVEC CUVETTE ALLONGÉE, CHASSE D'EAU CHROMÉ DU CÔTÉ LAVABO ET SIÈGE (HAUTEUR 16 1/2 po)
9. PHARMACIE SEMI-ENCASTRÉE
10. SUPPORT À SERVIETTES
11. CHAUFFE-EAU
12. PORTE EXISTANTE DANS NOUVELLE OUVERTURE AVEC SEUIL TOMBANT
13. PORTE COULISSANTE
14. FENÊTRE COULISSANTE
15. TABLETTES
16. PORTE BATTANTE
17. PLINTE ÉLECTRIQUE
18. APPAREIL DE CHAUFFAGE RAYONNANT
19. PANNEAUX ÉLECTRIQUE EXISTANT
20. PANNEAU DE SIGNALISATION
21. PLANS INCLINÉS

LÉGENDES

- CLOISONS EXISTANTES
- NOUVELLE CLOISONS EN GYPSE SANS DEGRÉ DE RÉSISTANCE AU FEU
- NOUVELLE CLOISON EN GYPSE AVEC DEGRÉ DE RÉSISTANCE AU FEU TEL QU'EXISTANT
- CLOISONS EXISTANTES RÉPARÉES AYANT DEGRÉ DE RÉSISTANCE AU FEU EN AJOUTANT PANNEAUX DE GYPSE ET ISOLANTS IGNIFUGES POUR RECONSTITUER L'INTÉGRALITÉ DU DEGRÉ DE RÉSISTANCE AU FEU TEL QU'EXISTANT
- MUR EXTÉRIEUR RÉPARÉ TEL QU'EXISTANT
- NOUVELLE PORTE
- PORTE EXISTANTE
- FOND DE CLOUAGE À PLEINE HAUTEUR

**NE PAS CONSTRUIRE
AVEC CE PLAN**

No Date Émissions Par

Société Logique
design universel | universal design

3210, rue Rachel Est, Montréal Qc H1W 1A4
Téléphone: 514-522-8284 Télécopieur: 514-522-2659
www.societelogique.org info@societelogique.org

Projet:
RÉAMÉNAGEMENT DU LOGEMENT 303
HABITATION SAINT-JOSEPH
MONTRÉAL, QUÉBEC

Titre:
PLAN DE RÉAMÉNAGEMENT

Sceau: Dessiné par: AK
Vérifié par: AK
No dossier: 3367
Échelle: INDIQUÉE
Date: NOVEMBRE 2019
Croquis no: A1



1 **PLAN DE RÉAMÉNAGEMENT**
Échelle : 1/4" = 1'- 0"

NOTES POUR CUISINE

1. COMPTOIR DE CUISINE AVEC NEZ
2. ARMOIRES HAUTES AVEC PORTES ET TABLETTES AJUSTABLES
3. TIROIRS
4. TIROIR AVEC PANIERS À ÉPICES AJUSTABLES
5. TIROIR POUR RANGEMENT VERTICAL
6. TIROIR POUCELLE
7. TABLETTES FIXES
8. PANNEAU FASCIA FIXE
9. MODULE DÉMONTABLE AVEC DEUX TIROIRS
10. ARMOIRE BASSE AVEC MODULE DE RANGEMENT COULISSANT
11. COUP-DE-PIED
12. TABLETTE COULISSANTE

13. PANNEAU ESPACEUR
14. DOSSERET EN CÉRAMIQUE
15. PRISE ÉLECTRIQUE DOUBLE
16. INTERRUPTEURS POUR VENTILATION ET LUMIÈRE DE HOTTE DE CUISINE
17. INTERRUPTEUR POUR LUMIÈRE
18. FOUR ENCASTRÉ AVEC PORTE À OUVERTURE LATÉRALE
19. PLAQUE DE CUISSON
20. HOTTE DE CUISINE
21. ÉCLAIRAGE EN SURFACE
22. CACHE-LUMIÈRE
23. RETOMBÉE EN GYPSE

NOTES POUR SALLE DE BAIN

24. COMPTOIR ET LAVABO SEMI-ENCASTRÉ
25. ROBINET À LEVIER
26. MIROIR SANS CADRE
27. TABLETTES
28. MUR DE CÉRAMIQUE
29. TOILETTE ALLONGÉE (HAUTEUR DU SIÈGE : 16 po)
30. PHARMACIE SEMI-ENCASTRÉE (6 1/2 po PROF.)
31. SUPPORT À SERVIETTES
32. APPAREIL DE CHAUFFAGE RAYONNANT
33. BASE DE DOUCHE
34. BEC VERSEUR
35. DOUCHE TÉLÉPHONE AVEC BOYAU DE 6 pi

36. TIGE COULISSANTE VERTICALE
37. ROBINET À LEVIER
38. INVERSEUR À TROIS FONCTIONS
39. TÊTE DE DOUCHE
40. TABLETTE
41. TRINGLE À RIDEAU
42. PRISE DE COURANT DDFT

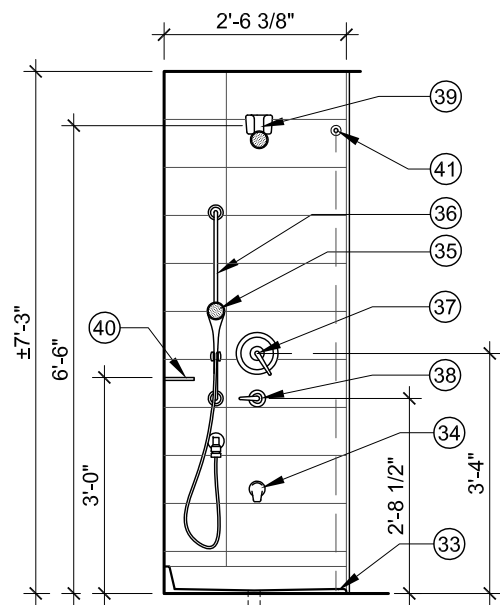

6 ÉLÉVATION - DOUCHE
Échelle : 3/8" = 1'-0"

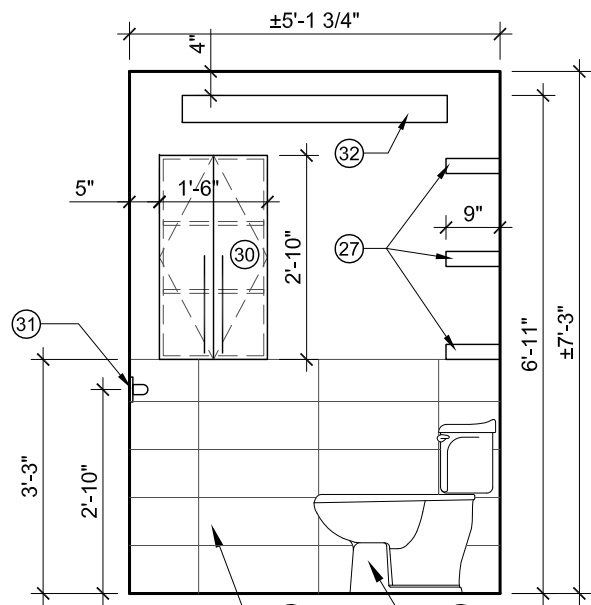

5 ÉLÉVATION - SALLE DE BAIN
Échelle : 3/8" = 1'-0"

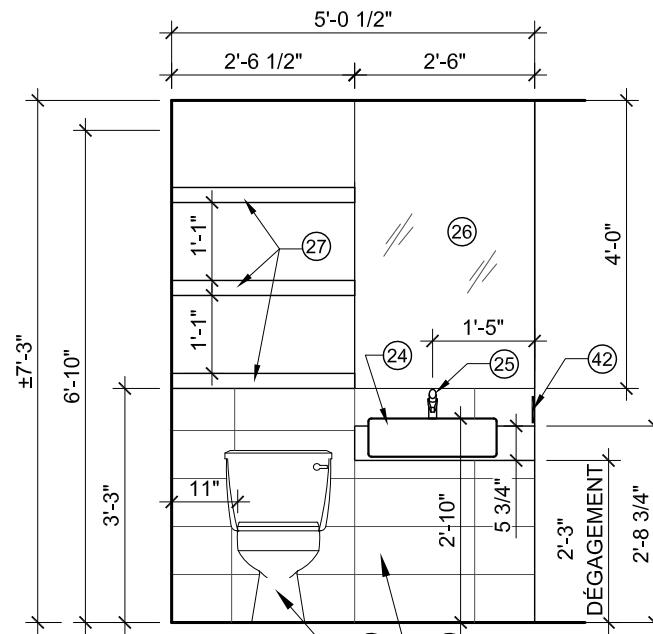

4 ÉLÉVATION - SALLE DE BAIN
Échelle : 3/8" = 1'-0"

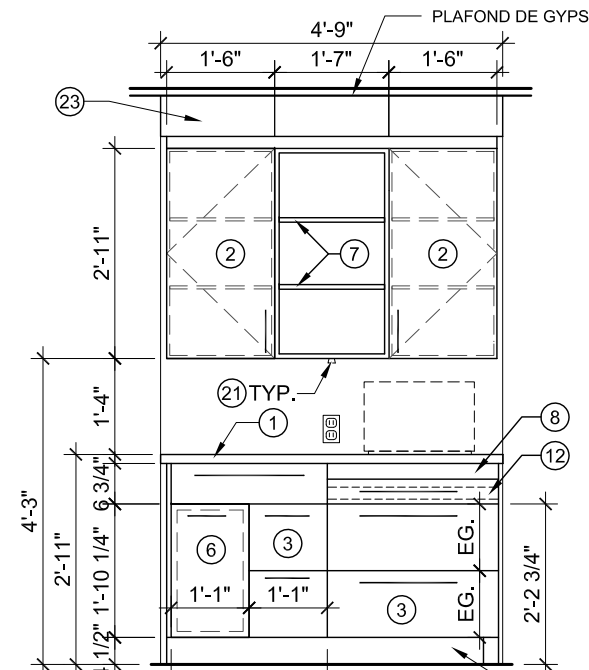

3 ÉLÉVATION - CUISINE
Échelle : 3/8" = 1'-0"

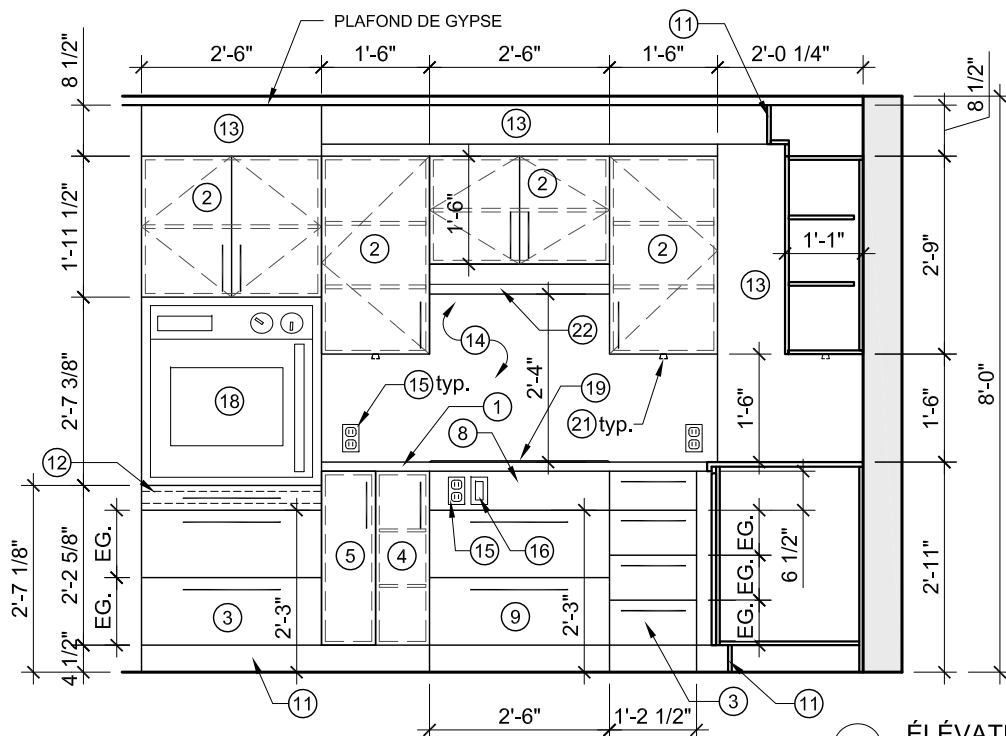

2 ÉLÉVATION - CUISINE
Échelle : 3/8" = 1'-0"

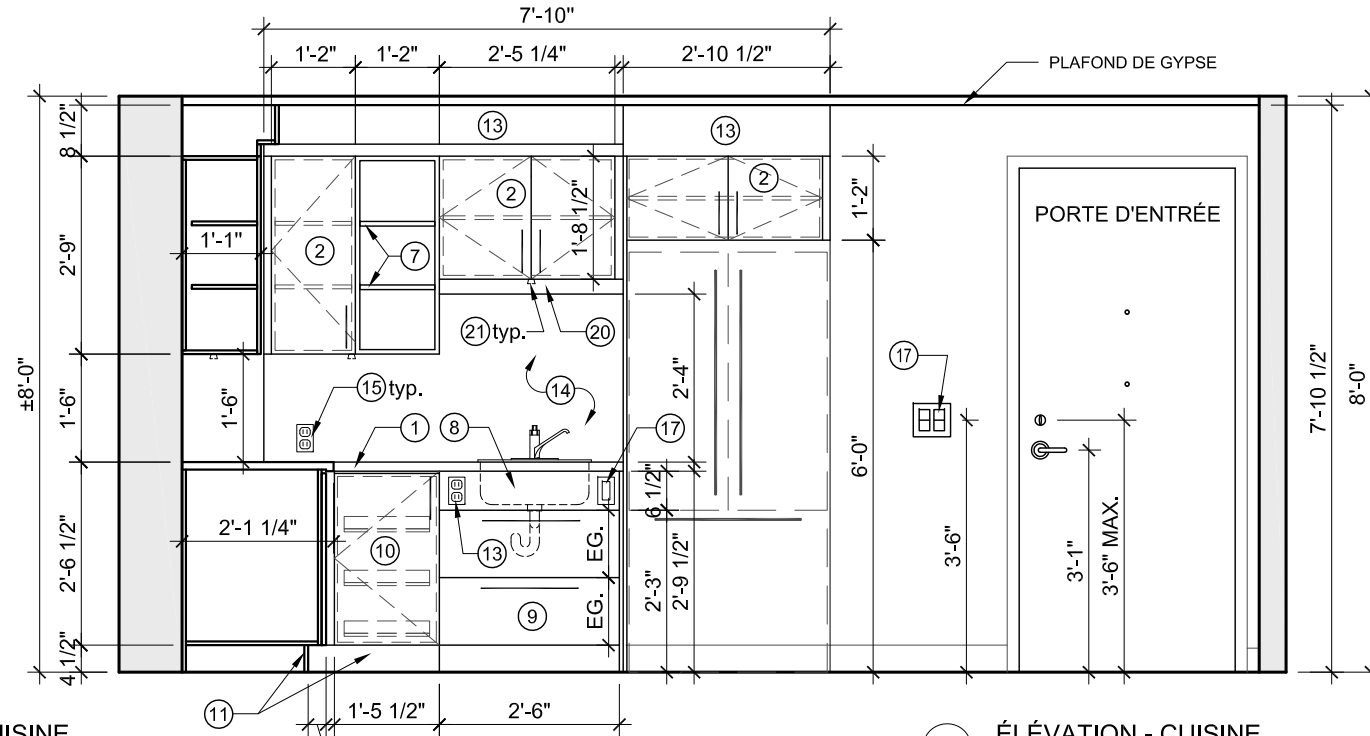

1 ÉLÉVATION - CUISINE
Échelle : 3/8" = 1'-0"

**NE PAS CONSTRUIRE
AVEC CE PLAN**

No Date Émissions Par

Société Logique
design universel | universal design

3210, rue Rachel Est, Montréal Qc H1W 1A4
Téléphone: 514-522-8284 Télécopieur: 514-522-2659
www.societelogique.org info@societelogique.org

Projet:
RÉAMÉNAGEMENT DU LOGEMENT 303
HABITATION SAINT-JOSEPH
MONTRÉAL, QUÉBEC

Titre:
ÉLÉVATIONS INTÉRIEURES

Sceau: Dessiné par: AK
Vérifié par: AK
No dossier: 3367
Échelle: INDIQUÉE
Date: NOVEMBRE 2019
Croquis no: A2

